

Vacumobil 140/160

Urządzenia odciągowe

2,2 kW (IE3)

H3 certyfikowany

HÖCKER[®]
POLYTECHNIK

Always one idea ahead

Vacumobil 140/160

Większa wydajność, mniejsze zużycie.

Innowacyjne odpylacze Vacumobil 140/160 firmy Höcker Polytechnik ustanawiają całkowicie nowe standardy w zakresie odciągania obrabiarek do drewna i filtrowania powietrza. Zachwycają wieloma nowościami w zakresie wydajności energetycznej, rozmiaru urządzenia, właściwości mocy oraz uniwersalnych możliwości zastosowania.

Wnętrze obudowy optymalne pod kątem technologii strumienia oraz seryjne napędy energooszczędne (IE3) umożliwiają większą moc zasysania i mniejsze zużycie prądu. Vacumobil gwarantuje w ten sposób bardzo ekologiczną i energooszczędną eksploatację.

Vacumobil VT 140/160

- Do ustawienia w pomieszczeniu roboczym również w przypadku wybuchowych mieszanek pyłu i powietrza oraz podczas przebiegów procesów z przerwami roboczymi, w których środki filtrujące są delikatnie czyszczone metodą wibracji, bez konieczności stosowania sprężonego powietrza.
- Separacja pyłów i wiórów w stabilnych pojemnikach odbędzie się za pomocą włożonego worka foliowego

Ilustracja dolna:
Vacumobil VT 140/160 z silnikiem energooszczędnym 2,2 kW (IE3)



Ilustracja dolna:
Króciec ssawny o średnicy 140 mm można zdjąć i podłączyć rurociąg 160 lub wąż odciągania.



Pewne bezpieczeństwo

Vacumobil można posadzić w miejscu pracy bez żadnych innych dodatkowych środków bezpieczeństwa przeciwpożarowego. Urządzenie dostarczone do Państwa jest w pełni przygotowane do podłączenia do zasilania i wyposażone we wtyczkę z przełącznikiem faz. Standardowo montowany, wysokiej klasy system sterowania SPS zapewnia jego automatyczny rozruch i w pełni bezpieczną pracę. Sygnał do automatycznego uruchomienia poprzez zastosowanie cewki indukcyjnej bądź poprzez wykorzystanie sygnału od obrabiarki jest seryjnie możliwe.



Zalety

- Dozwolone ustawienie w obszarze roboczym (w zależności od rodzaju pyłu)
- Niska zawartość pyłu resztkowego < 0,1 mg/m³ (H3) wg TRGS 553
- 100-procentowe wykorzystanie energii cieplnej dzięki recyrkulacji powietrza
- Duża pojemność napełniania z ruchomym zbiornikiem
- Niewielka wysokość poniżej 2 m (wysokość na środku króćca ssawnego: 1,5 m)
- Sterownik, seryjnie z automatycznym układem włączania (styki bezpotencjałowy)
- W przypadku pyłów St1 nie jest konieczne rozprężanie powietrza
- Materiał filtra z certyfikatem BG (stopień separacji 99,95 %)
- Niewielkie zużycie energii i duża moc odciągania
- Napęd w klasie wydajności IE3
- Automatyczne oczyszczanie

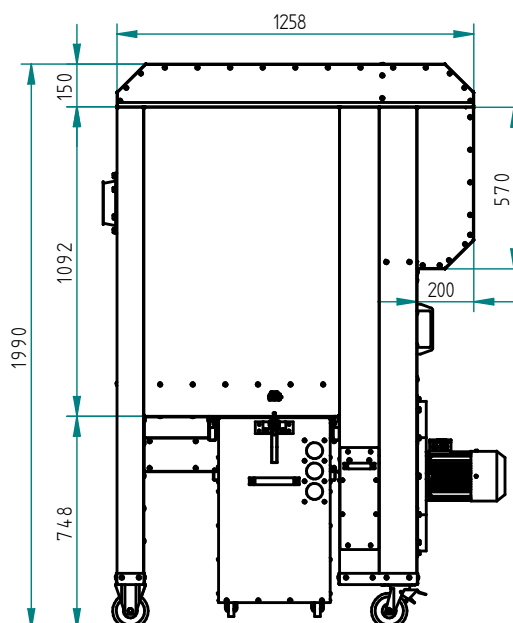
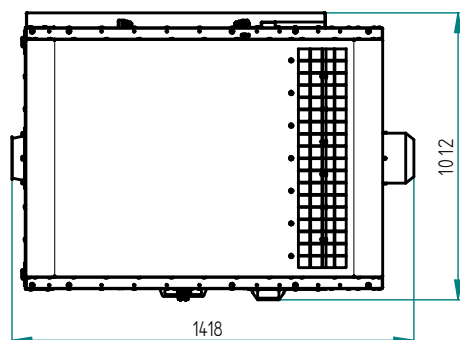

| | Vacumobil VT 140/160 |
|--------------------------|---|
| Średnica króćca odciągu | 140 mm lub 160 mm |
| Silnik-moc znamionowa | 2,2 kW / 400 V / 50 Hz (IE3) |
| Powierzchnia filtracyjna | ca. 7 m ² |
| Wydajność nomin. (Vnom) | 1.100 m ³ /h przy otworze zasysającym 140 mm |
| Wydajność maksym. (Vmax) | 1.950 m ³ /h przy otworze zasysającym 160 mm |
| Podciśnienie przy Vnom** | ca. 2.800 Pa |
| Podciśnienie przy Vmax** | ca. 1.500 Pa |
| Pojemność zbiorników | ca. 175 litrów |
| Poziom hałas* | < 73 dB(A) |
| Wymiary (L x B x H) | 1.418 x 1.012 x 1.990 mm |
| Waga | ca. 350 kg |
| Oczyszczanie | metodą wibracji |
| Sterowanie zasuwami | serienmäßig (potentialfreier Kontakt) |

* mierzona zgodnie z unijną dyrektywą maszynową wg warunków dot. pola fali bieżącej w odległości 1 m i wysokości 1,6 m od urządzenia stan urządzenia w momencie dostawy/odbioru przez klienta.
 ** Rękawy filtrujące nowe - bez narostu.



POLYTECHNIK DPU Sp. z o.o.
ul. Jeleniogórska 1A
58-150 Strzegom
Poland

Tel +48/74/855 38 84 wew. 27
Mail info@polytechnik.pl



www.hoecker-polytechnik.pl



HÖCKER POLYTECHNIK GmbH
Borgloher Straße 1
49176 Hilter a.T.W.
Germany

phone +49 5409 405 0
email info@hpt.net



www.hoecker-polytechnik.com